

手押しスイーパ

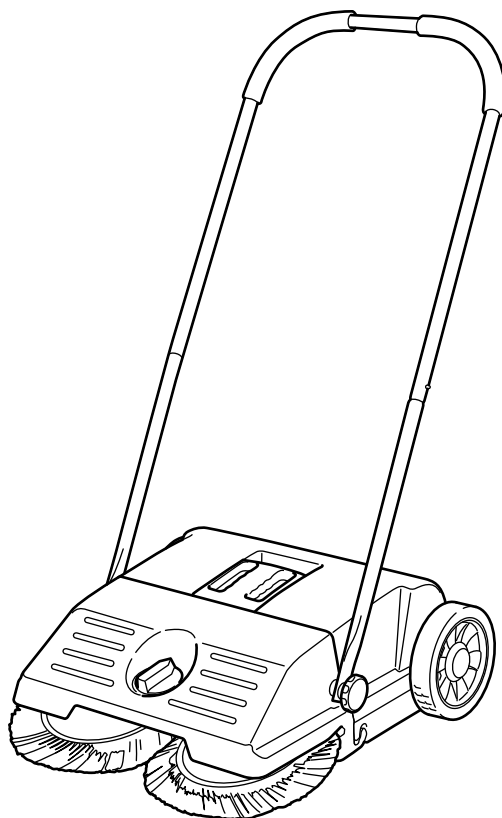

各部の名称

安全上のご注意

ご使用前の準備

使いかた

その他

各部の名称と機能	2	使用方法	5~7
本体各部	2	回収物適合表	5
安全上のご注意	3	ブラシの高さ調整	5
警告	3	ハンドルの調整	6
注意	3	回収物の捨てかた	7
ご使用前の準備	4	保守と点検	8~10
ハンドルの取り付け	4	本体、ダストボックスのお手入れ	8
		ホイール、ブラシのお手入れ	8
		ホイール、ブラシの交換	9
		故障かな?と思ったら	11
		仕様	12

このたびは手押しスイーパをお買い求めいただき、ありがとうございます。

この商品は、手で押しながら回収物をかき集める道具です。

- 正しく安全にお使いいただくため、ご使用前に本取扱説明書を必ず読み、記載の手順に従ってご使用ください。
お読みになった後は、お使いになる方がいつでも見ることができる場所に、大切に保管してください。
- 第三者に譲渡・貸与される場合も、この説明書を必ず添付してください。
- 本取扱説明書の裏表紙は、保証書となっております。販売店より「お買上げ日・販売店名」などの記入があることをお確かめください。
- 当商品に関するお問い合わせは、お買い求めの販売店もしくは当社(下記・裏表紙記載)にご連絡ください。

各部の名称と機能

■本体各部

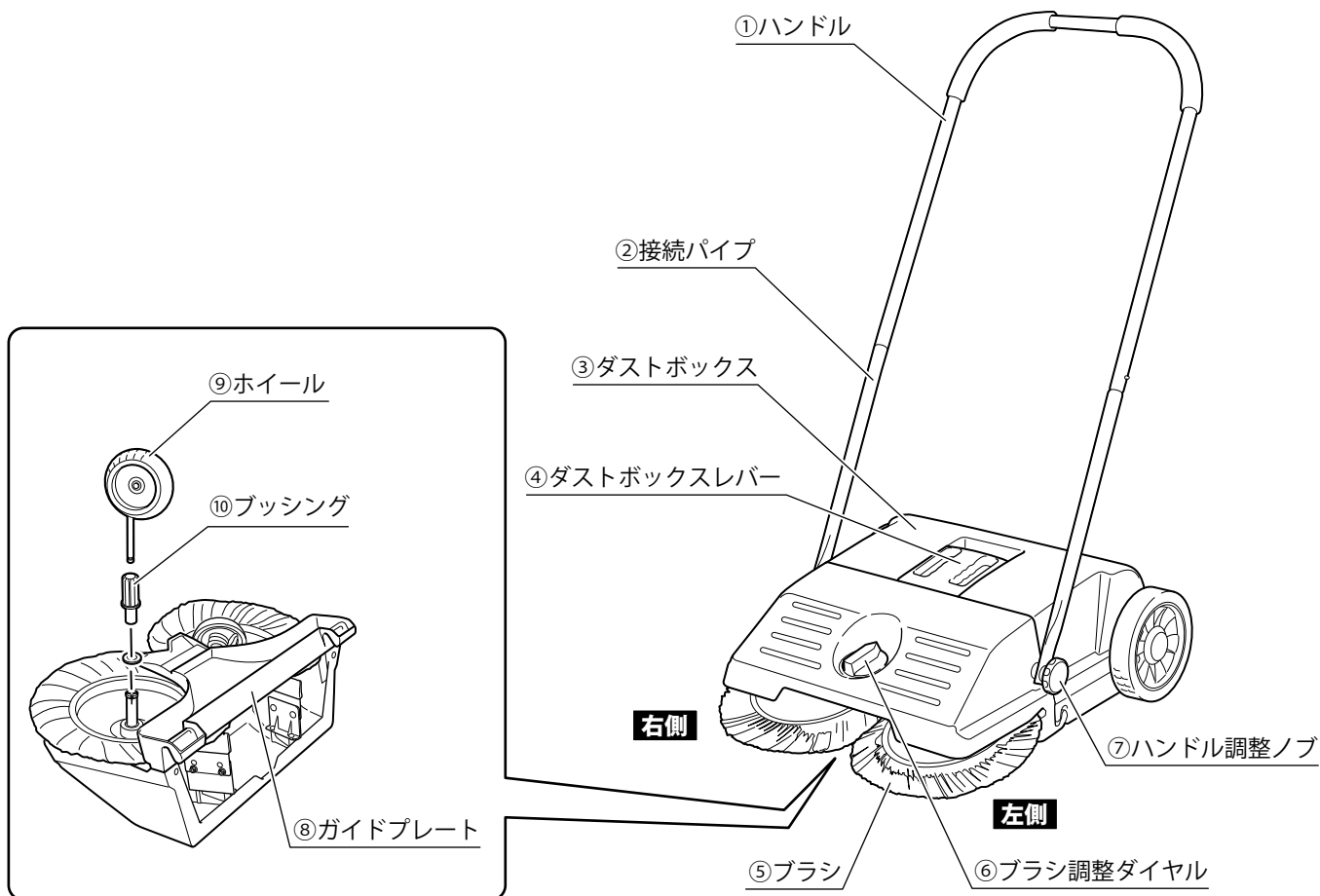

📦 梱包内容の確認

開梱後、下記の物が揃っているかご確認ください。不足している場合は、販売店または発売元までご連絡ください。

No.	名 称	機 能
①	ハンドル	本体を押す際に持つハンドルです。(開梱時は取り付けられていません)
②	接続パイプ	ハンドルに接続するパイプです。(開梱時は取り付けられていません)
③	ダストボックス	かき集められた回収物が入ります。
④	ダストボックスレバー	ダストボックスを固定するレバーです。
⑤	ブラシ	回収物をダストボックスにかき集めます。
⑥	ブラシ調整ダイヤル	ブラシの高さを調整します。
⑦	ハンドル調整ノブ	ハンドルの固定や角度を調整するときに使用します。
⑧	ガイドプレート	かき集められた回収物をダストボックスに送り込むガイドです。
⑨	ホイール	ホイールが回転することで、ブラシが回転します。
⑩	ブッシング	ホイールの回転をブラシに伝えるギヤです。

※付属品は、部品として別売りもございます。部品別売表をご参照ください。

■部品別売表

No.	品 名	セット 内容	品 番	入 数
⑤	ブラシセット	左用・右用各 1 個	RS550-BS	1セット
⑨	前ホイール (右用)	—	RS550-FWR	1個
⑨	前ホイール (左用)	—	RS550-FWL	1個

各部の名称

安全上のご注意

ご使用前の準備

使いかた

その他

安全上のご注意

必ずお守りください。

お使いになる人や他の人への危害、財産への損害を未然に防止するため、必ずお守りいただくことを下記のように説明しています。

■表示内容を無視して、誤った使い方をしたときに生じる危害や損害の程度を次の表示で区分しています。

警告

『死亡や重傷を負う、または火災が発生するおそれがある内容』です。

注意

『傷害を負う、または物的損害が発生するおそれがある内容』です。

■お守りいただく内容の種類を次の図記号で区分しています。



してはいけない内容『禁止事項』です。



必ず実行していただく内容『強制事項』です。

警告

- | | |
|--|---|
| <p> 燃えかす、煙草の吸殻など、火の気のあるものそばでは使用しない。
また、それらのものを回収しない。
・火災の原因になります。</p> <p> 引火性のあるものは回収しない。
・火災の原因になります。</p> <p> お客様ご自身で分解や改造を行わない。
・事故や異常動作の原因になります。</p> <p> 本機をご使用中は可動部や開口部に手や足を近づけない。
・事故やけがの原因となります。</p> | <p> 使用中、点検中に、作業員以外は近づけない。
・事故やけがの原因となります。</p> <p> 作業はきちんとした服装で行う。
・作業環境に応じて、マスク、作業用手袋等の保護具を着用してください。</p> <p> 使用中に調子が悪くなったり、異常音がしたらすぐに使用を中止する。
・事故やけがの原因となります。</p> <p> 誤って落としたり、ぶつけたときは、本体などに破損や亀裂、変形などが無いことを点検する。
・けがの原因となります。</p> <p> 子どもの手の届かない所に保管する。
・けがの原因となります。</p> |
|--|---|

注意

- | | |
|---|--|
| <p> 平坦な地面でのみ使用する。
・故障や性能低下の原因になります。</p> <p> 濡れた地面では使用しない。
・性能低下の原因になります。</p> <p> 下記のものは回収しない。
●液体や濡れているもの
●高温なもの
●糸やロープなどひも状のもの
●大きいもの
●重いもの
●ガラスや針、刃物など尖ったもの
・故障や性能低下の原因になります。</p> | <p> 本体に乗らない。
・故障の原因になります。</p> <p> 使用後は毎回ダストボックス内の回収物を捨てる。
・故障や性能低下の原因になります。</p> <p> 直射日光が当たらない、屋根のある場所で保管する。
・故障や性能低下の原因になります。</p> |
|---|--|

各部の名称

安全上のご注意

ご使用前の準備

使いかた

その他

ご使用前の準備

！ 各組立作業時には、作業手袋の着用を行ってください。
けがの原因になります。

■ハンドルの取り付け

1 接続パイプのストッパーを押しながら、ハンドルに接続パイプを差し込みます。

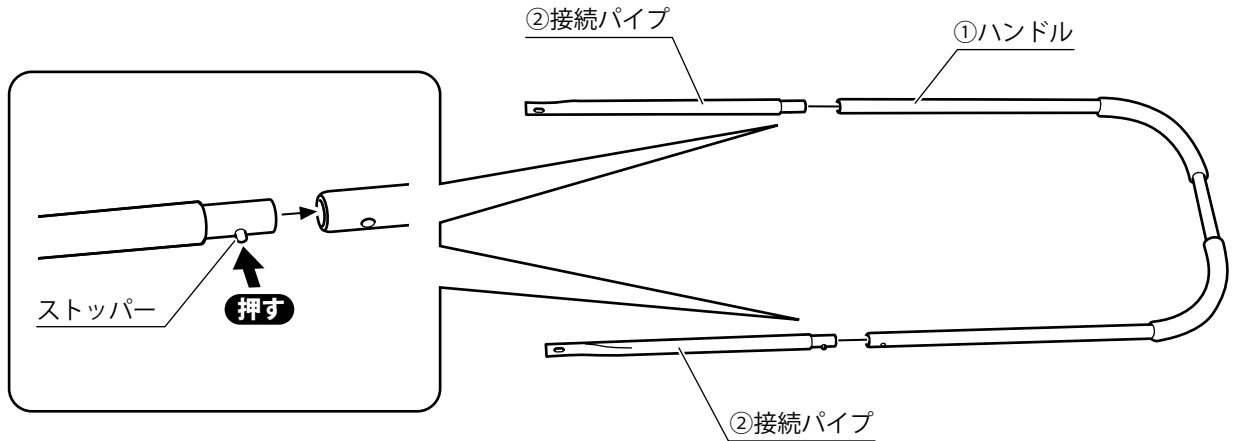

2 本体からハンドル調整ノブを取り外します。

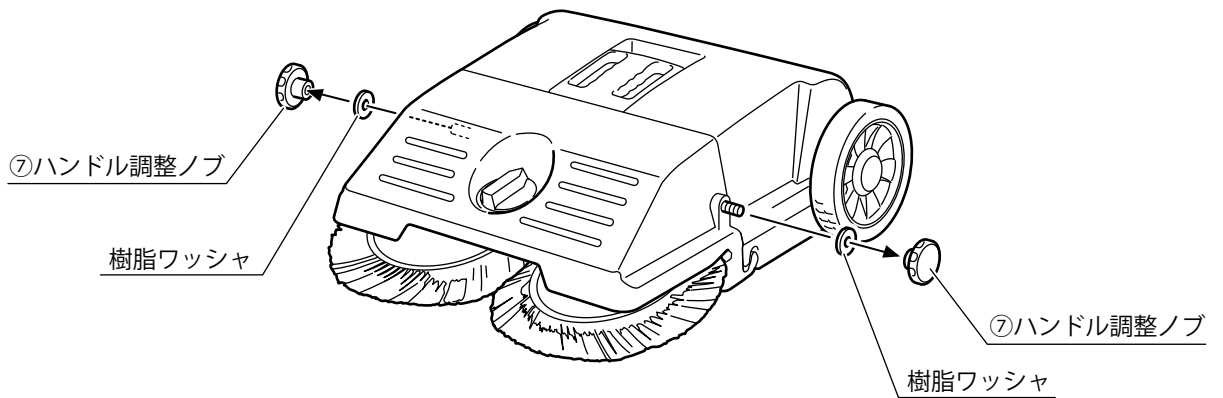

3 本体にハンドルを取り付け、ハンドル調整ノブで固定します。

！ 作業時に、樹脂ワッシャを無くさないようにしてください。

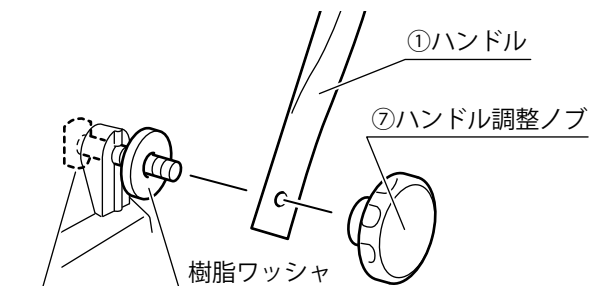
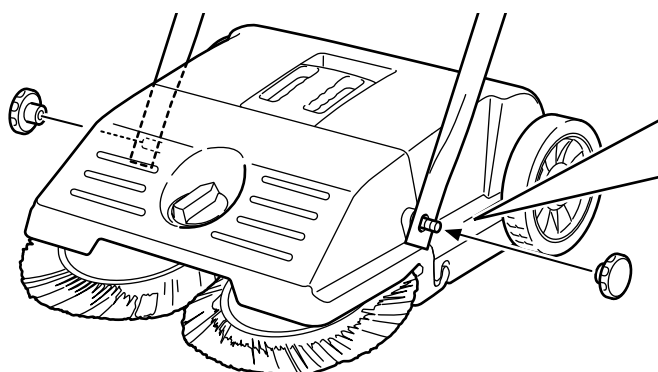

ボルト頭部の向きを本体内側の溝に合わせ、
しっかり差し込んでください。



使用方法



- 燃えかす、煙草の吸殻など、火の気のあるもののそばでは使用しない。また、それらのものを回収しないでください。
- 引火性のあるものは回収しないでください。

■回収物適合表

○…最適 △…回収可能 ×…回収不可

回収物	
空き缶、ペットボトル	○
紙くず	○
落ち葉	○
ボルト、ナット	○
砂利	△
砂、粉	×

⚠️ 回収できないもの・してはいけないもの

- ・液体
- ・湿ったもの
- ・火の気のあるもの
- ・高温なもの
- ・引火性のあるもの
- ・糸やロープなどひも状のもの
- ・重いもの
- ・大きいもの
- ・ガラスや針、刃物など尖ったもの

■ブラシの高さ調整

回収物や使用条件に応じて、ブラシの高さ調整を行ってください。
 ブラシを一番高くした状態で使用し、回収状況を確認しながら徐々にブラシを低くして最適な高さに調整してください。



ブラシは適度な高さに調整し、使用してください。無理な使用は、ブラシの消耗を早めます。

●ブラシを高くする：固い床で使用するとき（アスファルト、コンクリート等）

ブラシ調整ダイヤルを「左に回す」

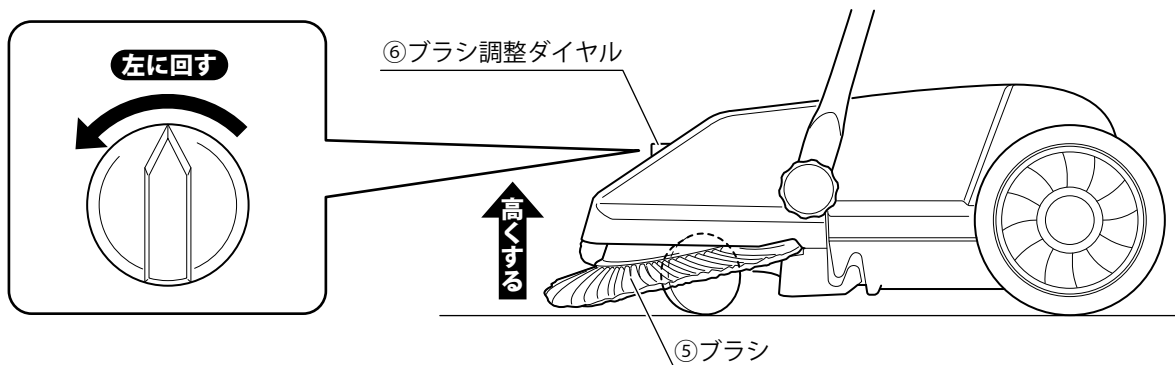

●ブラシを低くする：凹凸のある床で使用するとき（タイルなど浅い溝のある床、起伏のある床等）

ブラシ調整ダイヤルを「右に回す」

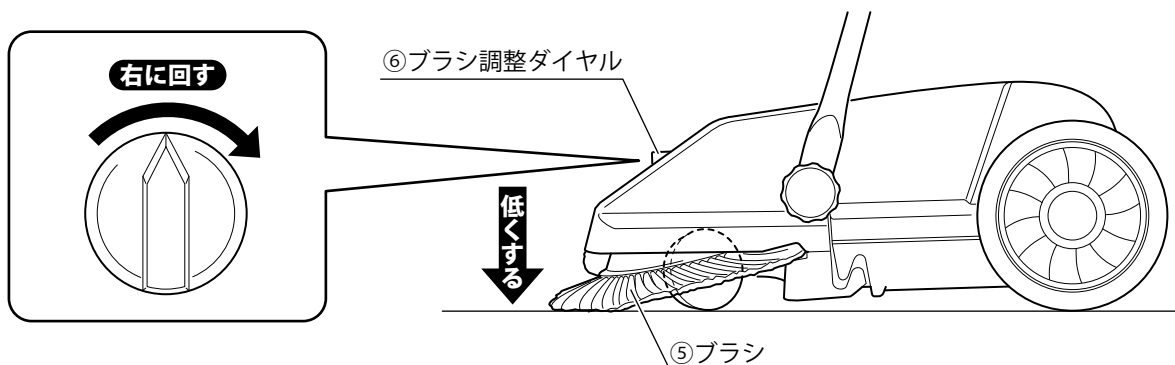

各部の名称

安全上のご注意

ご使用前の準備

使いかた

その他



使用方法

■ハンドルの調整

通常歩行で手押しスイーパを押しやすい高さに、ハンドルの角度を調整してください。

1 ハンドル調整ノブをゆるめます。

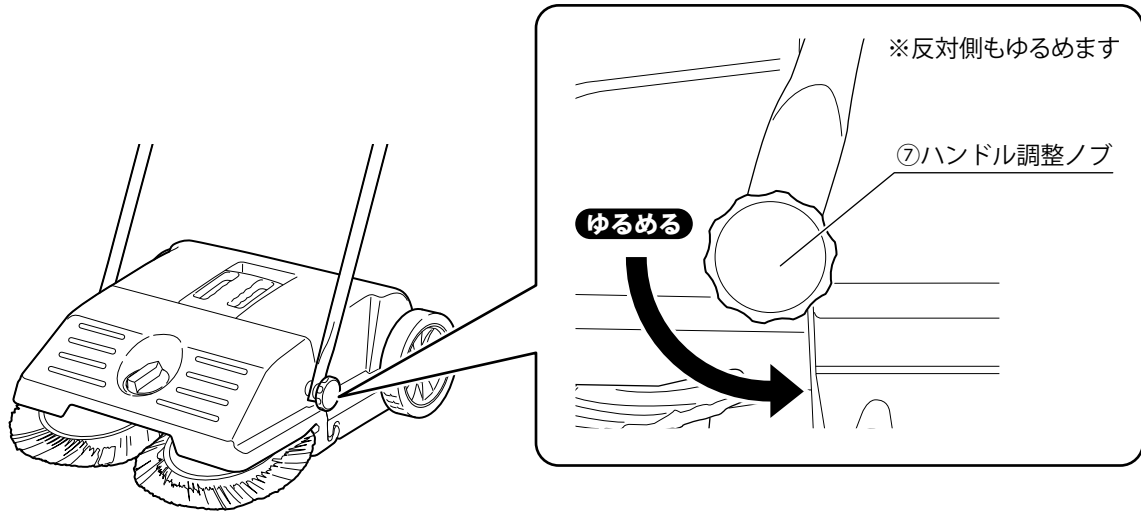

2 ハンドルを適度な角度に調整し、ハンドル調整ノブを締めます。

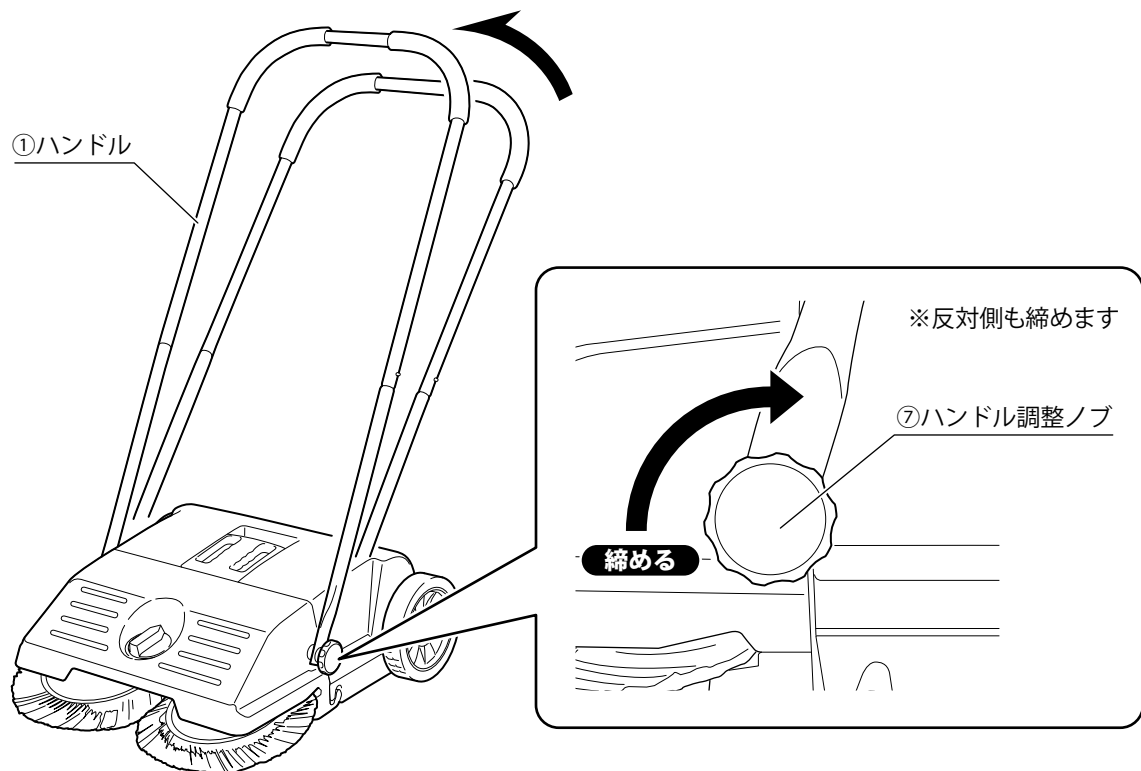



使用方法

■回収物の捨てかた

- 回収物の廃棄時は、ダストボックスを両手でしっかり保持して行ってください。
- 回収物はこまめに捨ててください。

1 ダストボックスにあるダストボックスレバーを上引き上げ、本体からダストボックスを取り外します。

- ハンドルが倒れないように押さえながら行ってください。事故やけがの原因となります。

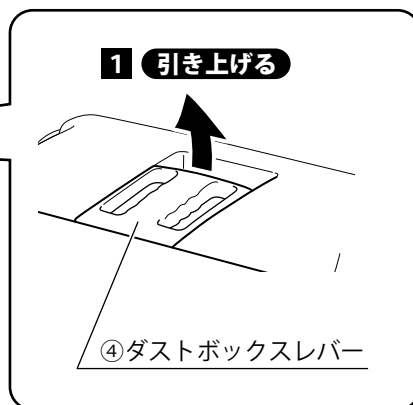
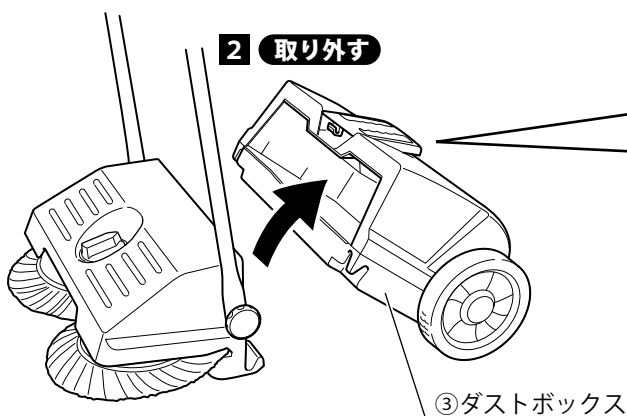

2 回収物を取り除きます。

- ダストボックスに衝撃を与えないでください。

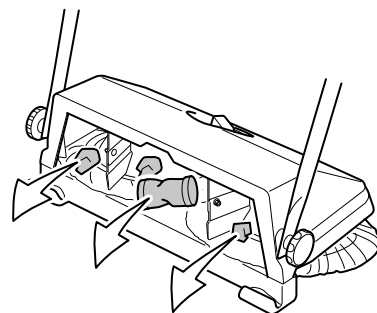
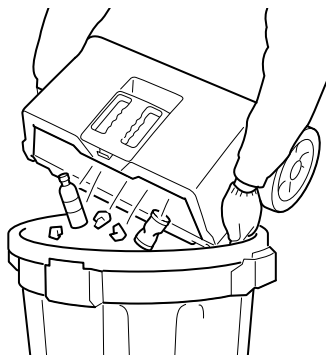

本体側の回収物も取り除いてください。

3 本体にダストボックスを取り付けます。

- 嵌合部分をしっかり引っ掛けてから取り付けてください。

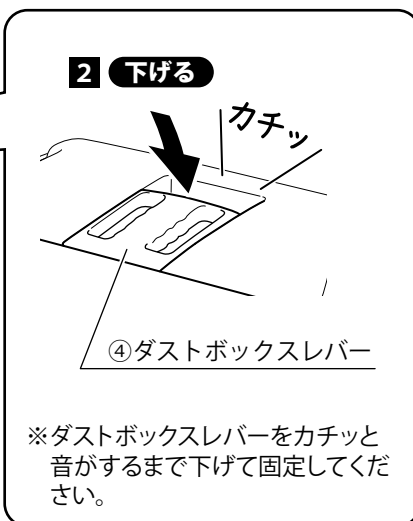
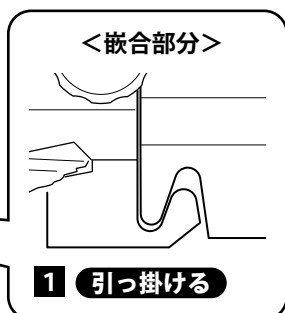
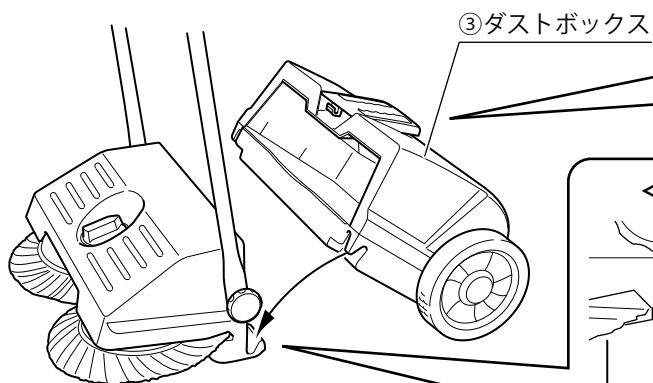

各部の名称

安全上のご注意

ご使用前の準備

使いかた

その他



保守と点検



シンナー・ベンジン・スプレー式クリーナ類では絶対に拭かないでください。

■本体、ダストボックスのお手入れ

1

乾いた柔らかい布で拭いてください。

2

汚れのひどい時は、水で薄めた中性洗剤少量を柔らかい布に含ませ十分に絞ってから拭き、その後乾いた柔らかい布で拭き取ってください。

■ホイール、ブラシのお手入れ

1

ホイールやブラシに付着したゴミやホコリを取り除いてください。

2

汚れのひどい時は、水で薄めた中性洗剤少量を柔らかい布に含ませ十分に絞ってから拭き、その後乾いた柔らかい布で拭き取ってください。



保守と点検

! ブラシは左右同時に交換してください。

■ ホイール、ブラシの交換

1 本体からダストボックス、ハンドル、ハンドル調整ノブ、樹脂ワッシャ、ボルトを外します。 **P4・7**

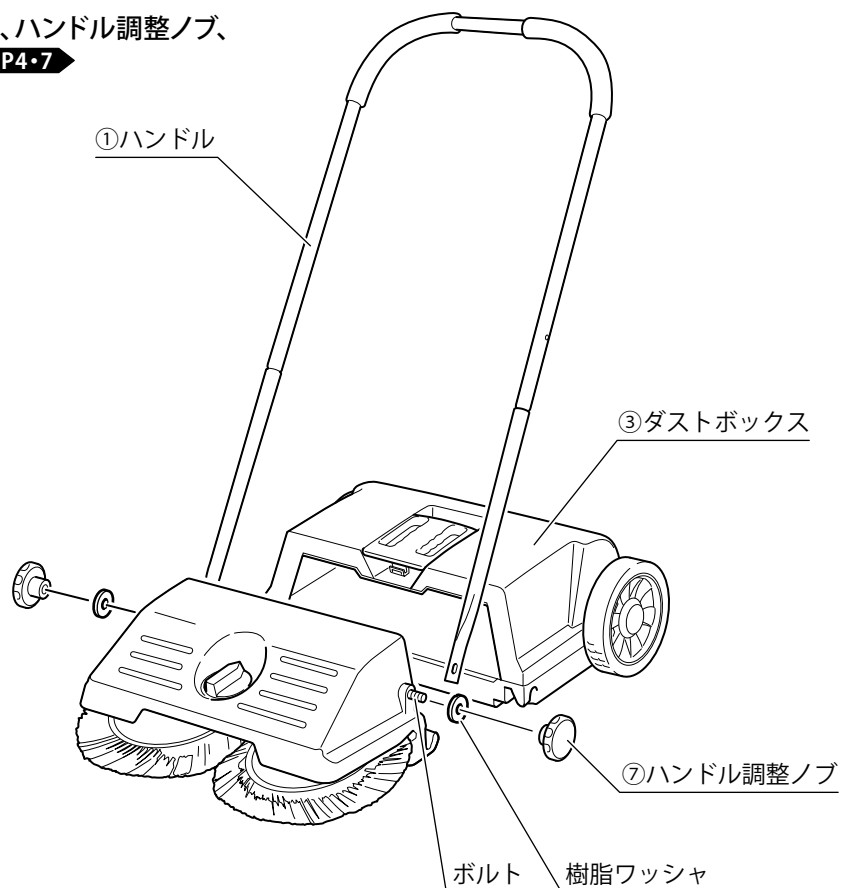

2 ブラシの高さを一番低い状態に調整します。

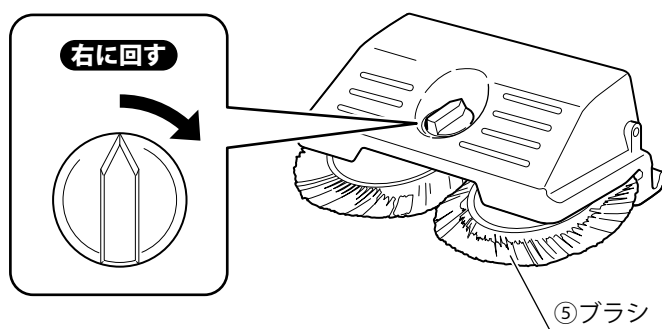

3 ⊕2ドライバでねじを外し、本体からガイドプレートを取り外します。

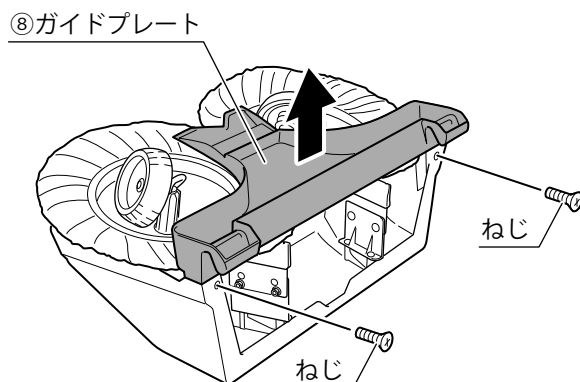

各部の名称

安全上のご注意

ご使用前の準備

使いかた

その他



保守と点検

■ホイール、ブラシの交換 (つづき)

4 ホイールを強く引き抜きます。

! ホイールは左右専用部品です。
交換時に分かるように識別して保管してください。
※識別用の刻印 (R) (右用) (L) (左用) があります。

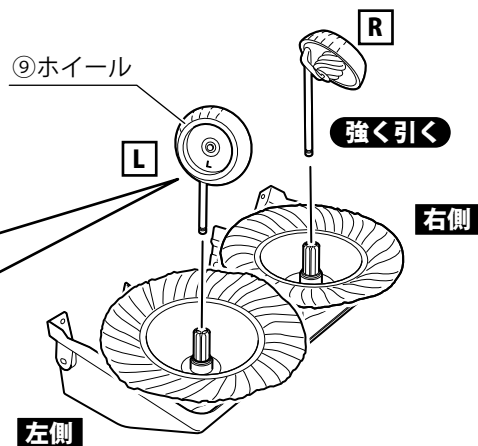
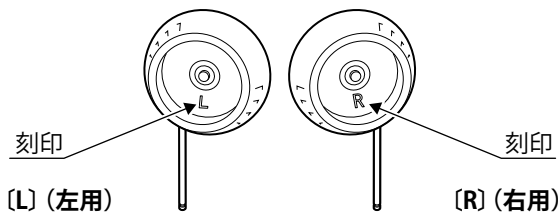

5 ブラッシングを強く引き抜き、ブラシを取り外します。取り外したブラッシングはきれいにします。

! ブラシは左右専用部品です。
交換時に分かるように識別して保管してください。
※ブラシの向きを表す識別用の刻印 (R) (右用) (L) (左用) があります。

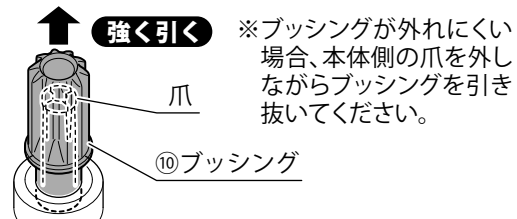
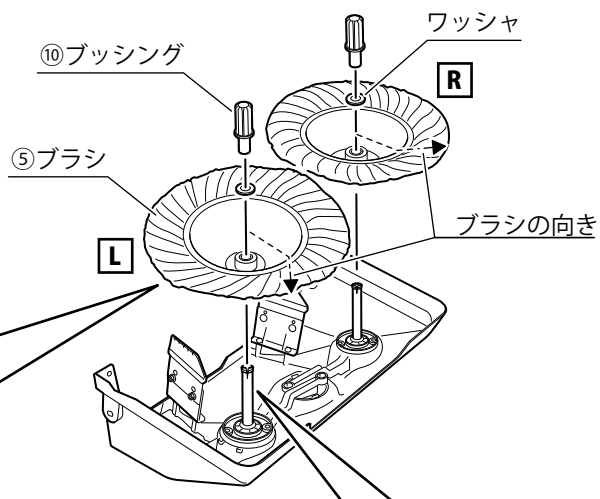
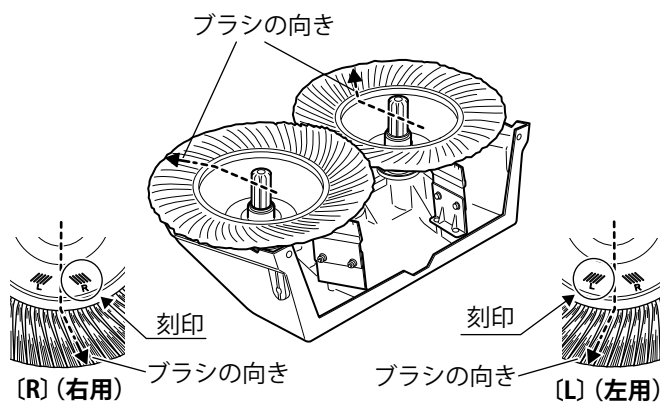

6 取り外しと逆手順でブラシ、ブッシング、ホイールを取り付けます。

! ブッシング、ホイールはしっかりと奥まで差し込んでください。

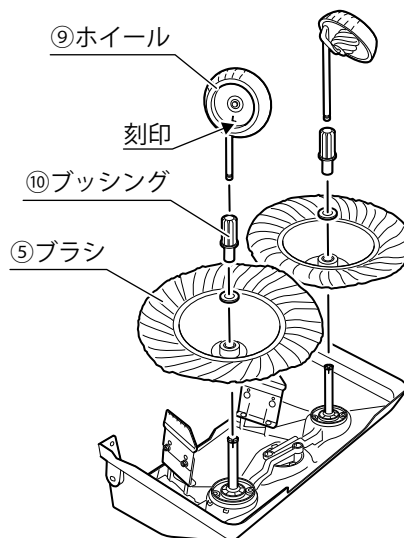

故障かな?と思ったら

●次のチェックリストに沿った点検を行ってください。

症 状	原 因	解 決 方 法
ブラシが回転しない	①ホイールが奥まで差し込まれていない ホイールの左右が間違っている	①「ホイール、ブラシの交換」を確認して正しく組み立て てください P9 ➡
	②ホイール、ブッシングに異物が詰まって 回転を妨げている	②「ホイール、ブラシの交換」を確認して異物を取り除 いてください P9 ➡
作業効率が上がらない	①回収口、ダストボックスに回収物が溜まっ ている	①「回収物の捨てかた」の手順で、取り除いてください P7 ➡
	②回収物が適していない	②「回収物適合表」を確認してください P5 ➡
	③ブラシの高さ調整が回収物と合っていない	③回収物や使用環境に合わせ、ブラシの高さ調整を 行ってください P5 ➡
	④使用環境が適していない	④段差がある路面や、カーペット、滑り易い路面では 使用できません
	⑤部品が消耗している	⑤ホイール、ブラシの交換を行ってください P9 ➡

各部の名称

安全上のご注意

ご使用前の準備

使いかた

その他

■仕様

型 式	RS-550
清 掃 幅	約500mm
集じん容量	25L
駆 動 方 式	手押し式
清 掃 能 力	2,200m ² /h
機 能	ブラシ昇降調整機能付
本体サイズ	約580×605×210mm(本体のみ) 約580×910×950mm(ハンドルを含む※)
本 体 質 量	5.8kg(ハンドルを含む)
セ ッ ト 内 容	<ul style="list-style-type: none"> ・本体・・・・・・・・・・・・・・・・・・・・・・・・・・・・・・・・ 1台 ・ハンドル・・・・・・・・・・・・・・・・・・・・・・・・・・・・・・ 1個 ・接続パイプ・・・・・・・・・・・・・・・・・・・・・・・・・・・・ 2本

※ハンドルの角度により変わります。

保証書

保証期間内に取扱説明書等の注意書きにしたがって正常な状態で使用し、故障した場合には、お買い上げの販売店に本書をご提示の上、修理をご依頼ください。

品 名	手押しスイーパ	お買い上げ日※	年 月 日	
型 式	RS-550	保証期間	6ヶ月	
お客様※	〒 ご住所	販売店※	住 所 名 電話番号	
	ご氏名			様
	電話番号			- () -

※印欄に記入のない場合は、無効となりますので、必ずご確認ください。

1. 保証期間内でも次のような場合には有償修理になります。

- ①本書の提示がない場合。
- ②本書にお買い上げ年月日、お客様名、販売店名の記入がない場合。あるいは文字を書き替えられた場合。
- ③使用上の誤り、及び不当な修理や改造による故障及び損傷。
- ④お買い上げ後の落下、引越し、輸送等による故障及び損傷。
- ⑤火災、地震、水害、落雷、その他天災地変、公害や異常電圧による故障及び損傷。
- ⑥一般家庭用以外(例えば、業務用の長時間使用、車輛、船舶への搭載)に使用された場合の故障及び損傷。
- ⑦リサイクル業者や、使用者等による再販など、当社の責任範囲を超える場合。
- ⑧日本国外での使用。

2. 本書は、再発行いたしませんので紛失しないよう大切に保管してください。

3. 本書は、日本国内においてのみ有効です。

発売元 **株式会社パオック**
〒955-0061 新潟県三条市林町2-5-21
TEL:(0256)33-5574 FAX:(0256)33-5559
URL <https://www.paock.co.jp>