

ブラシセット (左用・右用各1個) RS550-BS

前ホイール (右用) RS550-FWR

前ホイール (左用) RS550-FWL

● 適応機種: 手押しスイーパ RS-550

■ ホイールの交換方法

- 各組立作業時には、作業手袋を着用してください。けがの原因になります。
- ブラシは左右同時に交換してください。

- 1 ▶ 本体からダストボックス、ハンドル、ハンドル調整ノブ、ワッシャ、ボルトを外します。

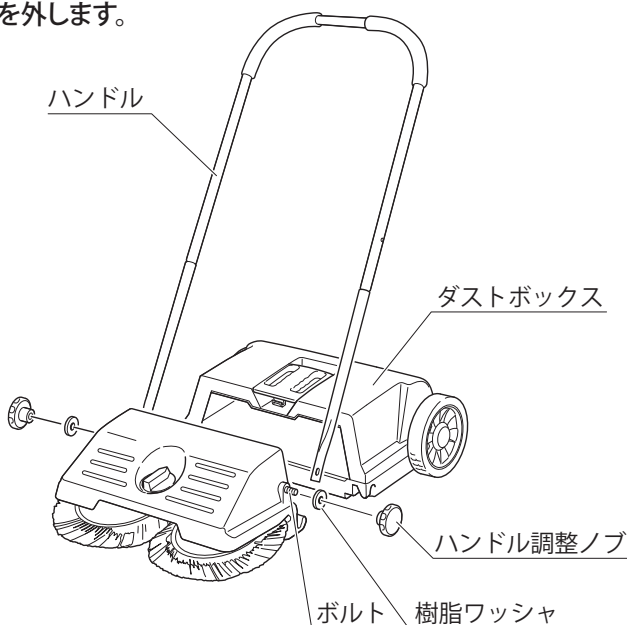

- ! 作業時に、樹脂ワッシャを無くさないようにしてください。

■ホイールの交換方法（つづき）

2 ブラシの高さを一番低い状態に調整します。

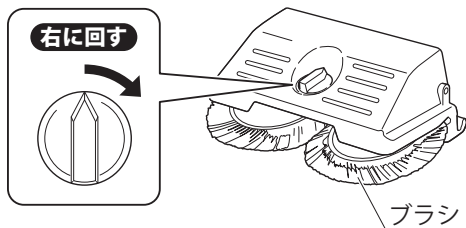

3 ⊕2ドライバでねじを外し、本体からガイドプレートを取り外します。

ガイドプレート

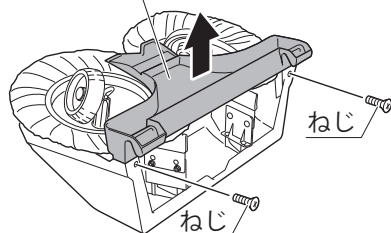

4 ホイールを強く引き抜きます。

❗ ホイールは左右専用部品です。
交換時に分かるように識別して保管してください。
※識別用の刻印(R) (右用) (L) (左用) があります。

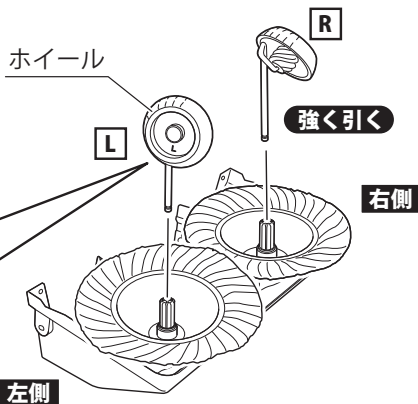
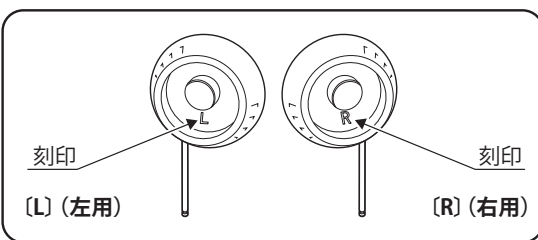

5 本体をきれいにし、新しい部品と交換してください。

■ブラシの交換方法

- 1 ホイールを取り外します。
（「ホイールの交換方法」1～4）
- 2 ブッシングを強く引き抜き、ブラシを取り外します。
取り外したブッシングはきれいにします。

- 3 ブラシの向きに注意して、新しい部品と交換してください。

❗ ブラシは左右専用部品です。
交換時に分かるように識別して保管してください。
※ブラシの向きを表す識別用の刻印(R) (右用)
(L) (左用)があります。

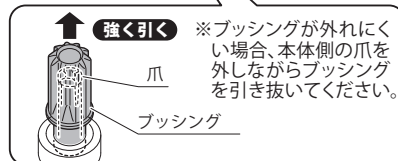
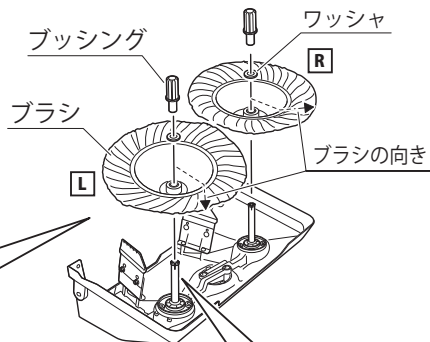
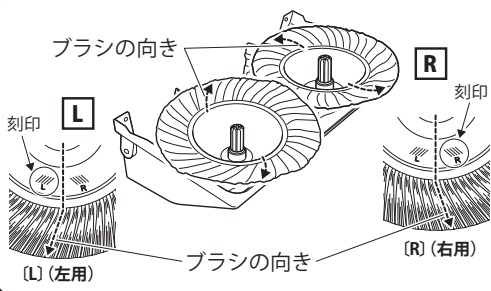

- 4 取り外しと逆手順でブラシ、ブッシング、ホイールを取り付けます。

❗ ブッシング、ホイールはしっかりと奥まで差し込んでください。

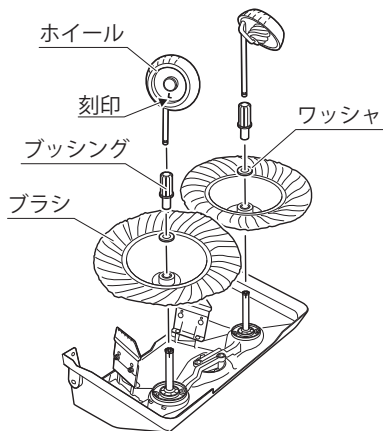

■ ブラシの交換方法 (つづき)

- 5 本体にガイドプレート、ダストボックス、ハンドルを取り付け、ハンドル調整ノブで固定します。

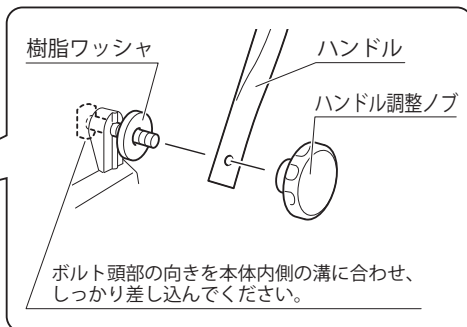
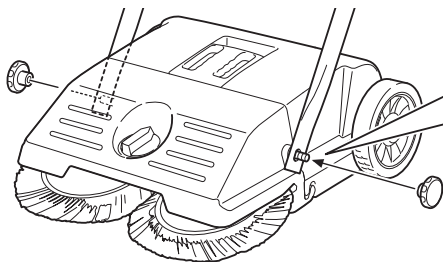

株式会社パオック

〒955-0061 新潟県三条市林町2-5-21
TEL:(0256)33-5574 FAX:(0256)33-5559
URL <https://www.paock.co.jp>

H343-K1