

自動カンナ

APM-330PA用

替刃交換説明書

このたびは自動カンナをお買い求めいただき、ありがとうございます。替刃の交換は下記の要領で行ってください。

- 本機のカンナ刃は両刃式ですので、反転して使用可能です。
- カンナ刃の反転、交換は、2枚同時に行ってください。
- 替刃の交換は本体付属の刃交換専用工具で行ってください。

■刃の取り外し方



してはいけない内容
『禁止事項』です。



必ず実行していただく内容
『強制事項』です。

■ご用意いただくもの

マグネットハンドリングツール
(※)



六角棒レンチ(4mm)
(※)

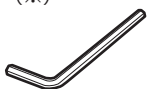

⊕ドライバ

作業用手袋

※自動カンナ本体に付属しています。

1 必ず電源スイッチをOFFにし、差し込みプラグを電源コンセントから抜いてください。



電源スイッチをOFFにした後も、カンナ刃は惰性で回転しているので注意してください。

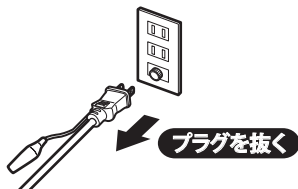

2 ⊕ドライバで固定ねじ(2箇所)をゆるめ、セフティカバーを取り外します。

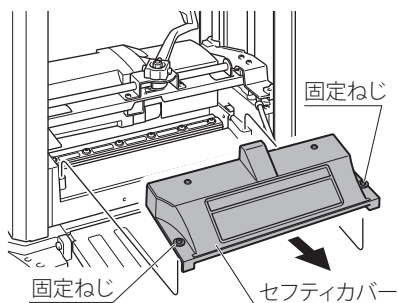

3 カンナ胴の回転がロックする位置まで、カンナ胴を手で回します。

- カンナ刃が上になる位置で、カンナ胴の回転がロックされます。



必ず作業用手袋などで手を保護し、慎重に行ってください。

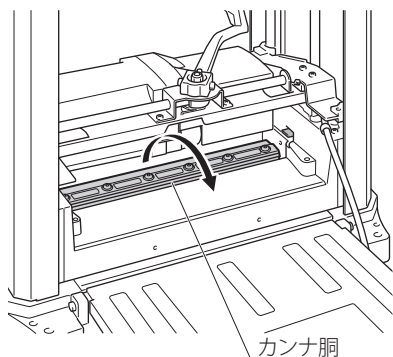

4 セットプレートを押さえながら、付属の六角棒レンチでカンナ刃固定用ボルト(6本)を外し、セットプレートを取り外します。



スプリングを紛失しないように注意してください。

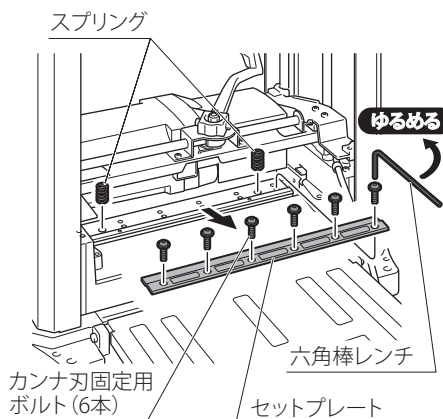

5 本体付属のマグネットハンドリングツールでカンナ刃をカンナ胴から取り外します。



必ず作業用手袋などで手を保護し、慎重に行ってください。

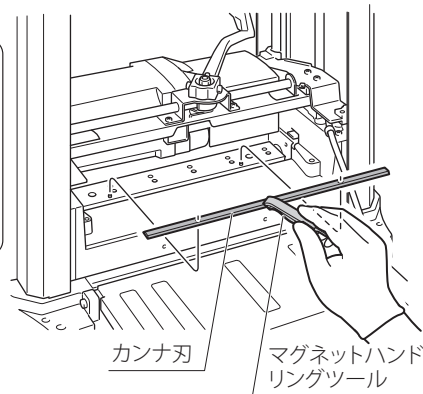

6 ヘッドロックレバーでカンナ胴のロックを解除しながら、カンナ胴を180度回転させます。反対側のカンナ刃も3~5の工程と同様に取り外します。

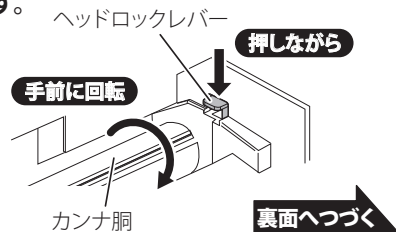



- ・カンナ刃は、説明書に従って確実に取り付けてください。
- ・カンナ刃の取り扱いには、手袋などで手を保護し、十分注意してください。
- ・カンナ刃の交換後や調整後は、カンナ刃固定用ボルトを十分に締め付けてください。

■替刃の取り付け方

※替刃を取り付ける前に、カッターヘッドとカンナ胴に付いている削りクズや破片を取り除き、きれいにしてください。

1 本体付属のマグネットハンドリングツールでカンナ刃をカンナ胴にセットします。

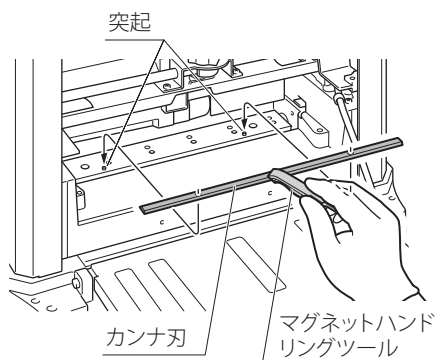

- カンナ胴の突起(2箇所)と、カンナ刃にある穴(2箇所)の位置を合わせます。



必ず作業用手袋などで手を保護し、慎重に行ってください。

2 セットプレートを押さえながら、本体付属の六角棒レンチでカンナ刃固定用ボルト(6本)をしっかりと取り付けます。

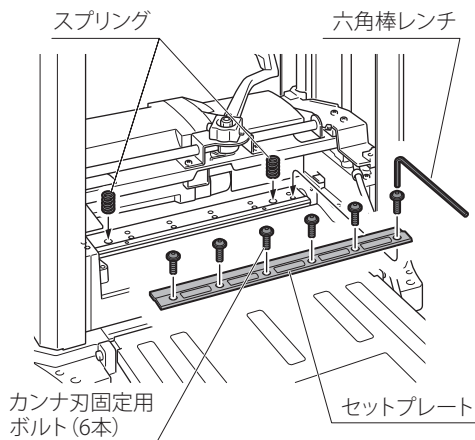

- 6本のカンナ刃固定用ボルトは、少しずつ均等に締めてください。



スプリングを紛失しないように注意してください。

3 ヘッドロックレバーでカンナ胴のロックを解除しながら、カンナ胴を手で180度回転させます。反対側のカンナ刃も1~2の工程と同様に取り付けます。

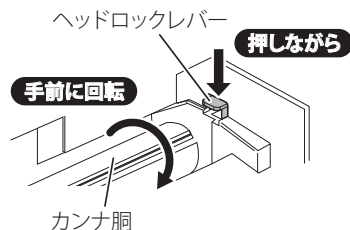

4 セフティカバーを取り付けます。

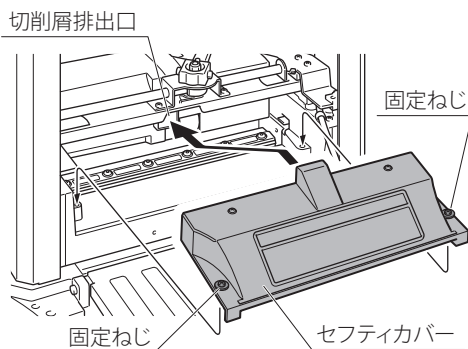

- カッターヘッドにある切削屑排出口と、セフティカバーの位置を合わせて固定ねじ(2箇所)で取り付けます。



・セフティカバーを取り外した状態での使用は行わないでください。



・セフティカバーを正しく取り付けすることで、ヘッドロック機構を解除します。カンナ胴が回転しなくなったり異音発生の場合は、取り付け確認を行ってください。

※外観、仕様などは製品改良のため、一部変更することがありますので、ご了承ください。

※用途以外のご使用はおやめください。

発売元 **株式会社パオック**

〒955-0061 新潟県三条市林町2-5-21
TEL:(0256)33-5574 FAX:(0256)33-5559
URL <http://www.paock.co.jp>

E1064-Z 2201500